

디스펜서 사용 방법

적용 부품 : CB100, CB200-40, CB250-50, CB359-50, CB420-50, CB11, CB21, CB81, CB106

안전 확인

슬벤트와 접착제를 사용할 때는 적절한 안전 예방 조치를 따르십시오. 안전조치에는 개인 보호장비 (장갑 및 보안경 착용) 및 적절한 환기시설의 사용을 포함합니다. 자세한 내용은 MSDS/SDS를 참조하십시오. 작업 전에 모든 지침을 숙지하십시오.

단계 1 슬라이드 삽입

- 슬라이드 분리 레버를 들어 올리고 슬라이드를 핸들 안으로 끝까지 밀어 넣습니다 (톱니가 아래쪽으로).
- 다음의 접착제 카트리지 및 디스펜서 슬라이드 조합을 사용하십시오.

카트리지	슬라이드	카트리지	슬라이드
CB200-40	CB81	CB359-50	CB21
CB250-50	CB11	CB420-50	CB81

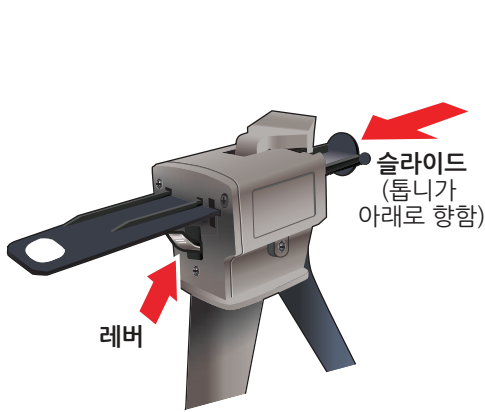

단계 2 카트리지 삽입

- 접착제 유효 기간을 확인하고 기간이 만료된 접착제는 폐기하십시오.
- 카트리지 뒤쪽에 검정색 보호 클립이 있다면 제거합니다.
- 접착제 카트리지를 슬롯에 끼우고 리테이너를 내려 카트리지를 고정합니다.

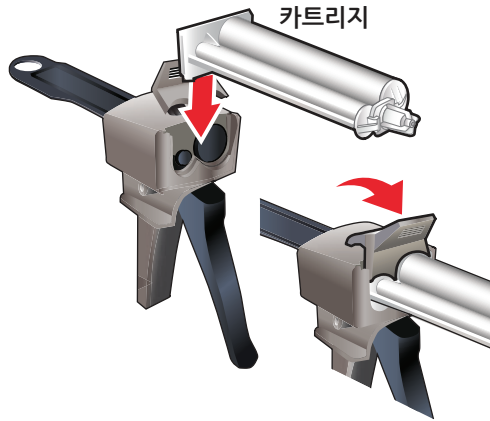

단계 3 카트리지 캡 제거 및 확인

- 캡을 시계 반대 방향으로 돌려 제거합니다.
- 방아쇠를 천천히 당겨 소량의 접착제를 비닐 포장 백에 분사합니다. 두 성분이 카트리지에서 동시에 나오는지 확인합니다.
- 비닐 포장 백으로 분사된 성분을 섞어줍니다. 각 성분이 균일한 색상과 농도를 가지는지 확인합니다.

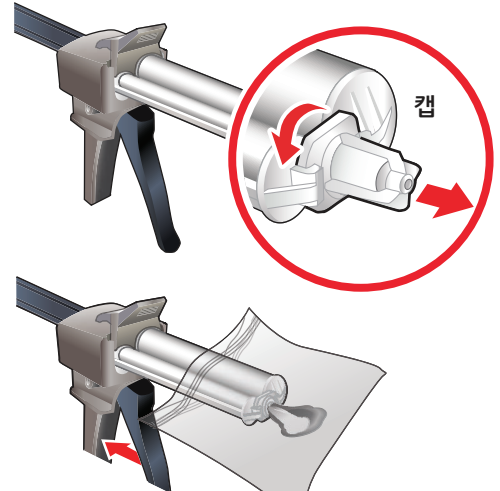

단계 4 믹싱 팁 부착 및 확인

- 믹싱 팁을 시계 방향으로 돌려서 부착합니다.
- **팁 :** CB106 믹싱 팁만 사용하십시오
- 방아쇠를 천천히 당겨서 대략 믹싱 팁 길이만큼의 접착제를 비닐 포장 백에 분사합니다. 접착제가 균일하게 혼합되는지 확인합니다.

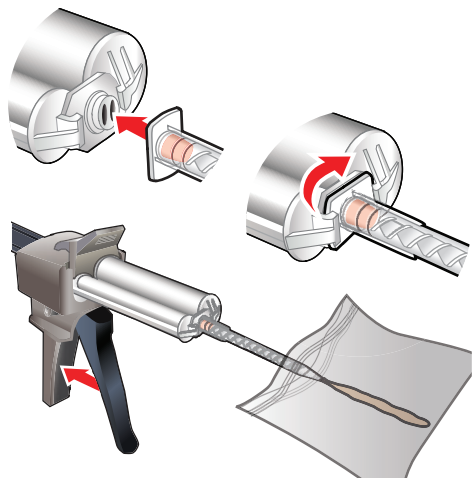

단계 5 적용

- 방아쇠를 천천히 당겨서 접착제를 분사합니다. 제품별 장착 설명서를 참조하십시오. 접착제 작업, 취급 및 경화 시간은 아래를 참조하십시오.
- **주의 :** 작업 시간이 초과되어 믹싱 팁 내의 접착제가 부분적으로 경화되어 색상이 변하면 비닐백에 짜서 제거합니다. 이 때 과도한 힘으로 방아쇠를 당기지 마십시오 (카트리지 뒤쪽으로 접착제가 새어 나올 수 있습니다). 접착제가 믹싱 팁에서 경화되면 새 팁으로 교체하십시오 (절단하지 마십시오).

접착제	작업 시간	취급 강도	완전 경화
CB200-40	5 분	30 분	24 시간
CB250-50	5 분	30 분	24 시간
CB359-50	60 분 *	24 시간 *	7 일 *
CB420-50	5 분	20 분	24 시간

* 급속 완전 경화 : 180°F(82°C) 에서 1 시간.

참고 : 모든 경화 시간은 75°F(24°C) 에서 측정되며, 온도에 크게 영향을 받습니다. 자세한 내용은 접착제 데이터 시트를 참조하십시오.

단계 6 디스펜서 분리

- 슬라이드 분리 레버를 들어 올리고 슬라이드를 뒤로 당겨서 카트리지의 압력을 제거합니다.
- 리테이너를 올리고 카트리지를 디스펜서로부터 제거합니다. 믹싱 팁은 그대로 두거나 캡을 교체합니다.
- 남아 있는 접착제를 사용하려면 새 믹싱 팁을 부착하십시오.

